

**DESCRIPCIÓN:**

*Tren Bolillador que garantiza piezas de masa uniformes y de gran calidad. Divide y bolea piezas de masa de 40gr a 400 gr. en masa (Versión estándar), las reposa (relax) llevándolas hasta la salida para alimentar la formadora que lamina, enrolla y forma las piezas.*

*-Opcional: Es posible de aumentar o disminuir el gramaje (**Bajo pedido**)*

<b><i>Díámetro de pistón(Ø)</i></b>	<b><i>Gramaje mínimo</i></b>	<b><i>Gramaje máximo</i></b>
<b><i>80mm</i></b>	<b><i>30gr</i></b>	<b><i>300gr</i></b>
<b><i>90mm (Estándar)</i></b>	<b><i>40gr</i></b>	<b><i>400gr</i></b>
<b><i>110mm</i></b>	<b><i>60gr</i></b>	<b><i>600gr</i></b>
<b><i>120mm</i></b>	<b><i>100gr</i></b>	<b><i>1000gr</i></b>

**CARACTERISTICAS:**



**Pesadora Heñidora (teja):**

**CARACTERISTICAS:**

- Divide y bolea piezas de masa
- Para piezas de 60 a 400 gr en masa (V. estándar).
- Contador de piezas con preselección de paro
- Teja de heñido regulable
- Tolva inoxidable de 40 kilos
- Engrase de pistón por circuito cerrado, evitando así el consumo de aceite Con ruedas para desplazamiento



**Cámara de volteo:**

**CARACTERISTICAS:**

- Recibe las bolas de masa divisora boleadora y las reposa (relax) llevándolas hasta la salida de la para alimentar la formadora Cámara de volteo dinámica
- Capacidad 150 bolsas
- Carga automática por fotocélula
- Descarga con tolva para alimentar la formadora
- Cuadro Eléctrico de control



**Formadora de barras:**

**CARACTERISTICAS:**

- Recibe, lamina, enrolla y forma las piezas de masa
- Entrada para recibir las piezas desde la
- Cámara de Reposo Ancho de lona 600 mm
- Laminado regulable
- Con Patín formador regulable
- Tapiz de salida abatible
- Con ruedas para desplazamiento

**Dimensiones:**

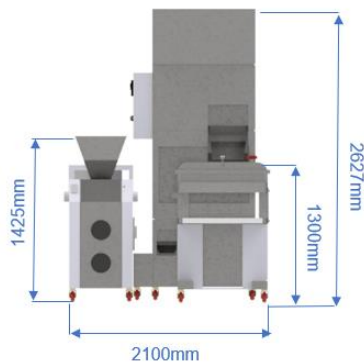

VISTA FRONTAL

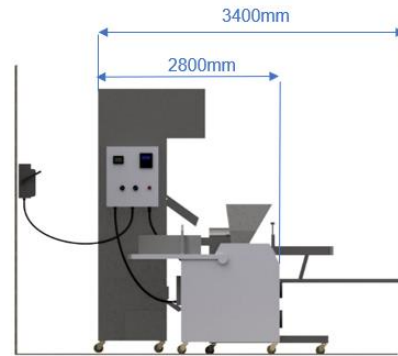

VISTA LATERAL

**INFORMACIÓN TÉCNICA**

Modelo	Ancho (mm)	Largo (mm)	Capacidad	Potencia eléctrica
TREN DE LABOREO (PESADORA+CAMARA+FORMADORA)	2100	3400	1800 pz./hr	3.65 Kw 220V/60Hz/3F+T

Prohibida la reproducción total o parcial de este documento, para algún propósito comercial. Europán se reserva el derecho de modificar o cambiar las especificaciones técnicas de los equipos sin previo aviso

MAQUINARIA Y HORNOS PANADERIA

Lago Wenner N° 25 Col. Pensil México, 11490, D. F. Tel: 52 (01) 55 45 62 72 - 55 45 03 81 Fax: 52 (01) 55 45 62 85