



### **DESCRIPCION**

RONDO Cutomat es una laminadora que lleva incorporada una estación de corte: es la solución ideal cuando se tiene poco espacio.

En cinco sencillas etapas usted elaborará cualquier tipo de masa, convirtiéndola en productos de pastelería de primera calidad; de un modo racional, eficiente, constante y seguro.

Con la Rondostar-Cutomat electrónica logrará una productividad aún mayor: Usted memoriza en el sistema un programa para cada producto. Luego sólo tiene que manejar las operaciones usando la pantalla táctil en color y unos símbolos muy fáciles de entender.

Cinco pasos muy sencillos

1. La masa es laminada cuidadosamente.
2. Cambie a velocidad de corte.
3. Active los rodillos de corte.
4. La banda de masa es cortada con la forma deseada.
5. Rellene y pliegue los productos en la cinta de salida.

## DISEÑO



### Necesita poco espacio

Las dos mesas de la máquina se pliegan hacia arriba. La máquina se desplaza fácilmente. Y así queda sitio libre para otros trabajos.



### Estación de corte robusta

La estación de corte doble se maneja cómodamente estando por delante de ella. Usted ajusta la presión de corte como mejor convenga a la masa en cada ocasión. Los rodillos de contrapresión situados debajo de la cinta de plástico garantizan un corte limpio con la mínima presión.



### Fáciles de limpiar

La superficie de todas las Cutomat es muy lisa, y no hay prácticamente ningún tornillo visible. Gracias a su moderno diseño y al acreditado sistema de rascadores, usted limpiará la máquina de forma rápida y fácil, sin necesidad de herramientas.

Con la Rondostar-Cutomat electrónica logrará una productividad aún mayor: Usted memoriza en el sistema un programa para cada producto. Luego sólo tiene que manejar las operaciones usando la pantalla táctil en color y unos símbolos muy fáciles de entender.

El revolucionario manejo i-Touch facilita sustancialmente el trabajo con la Rondostar-Cutomat. Toda la información se muestra en cuadros claros en la gran pantalla táctil panorámica resistente a la rotura, tal y como está acostumbrado a ver en su smartphone. Por ello, hasta los operarios inexpertos pueden trabajar de manera productiva con la Rondostar-Cutomat desde el principio.



**DIMENSIONES**

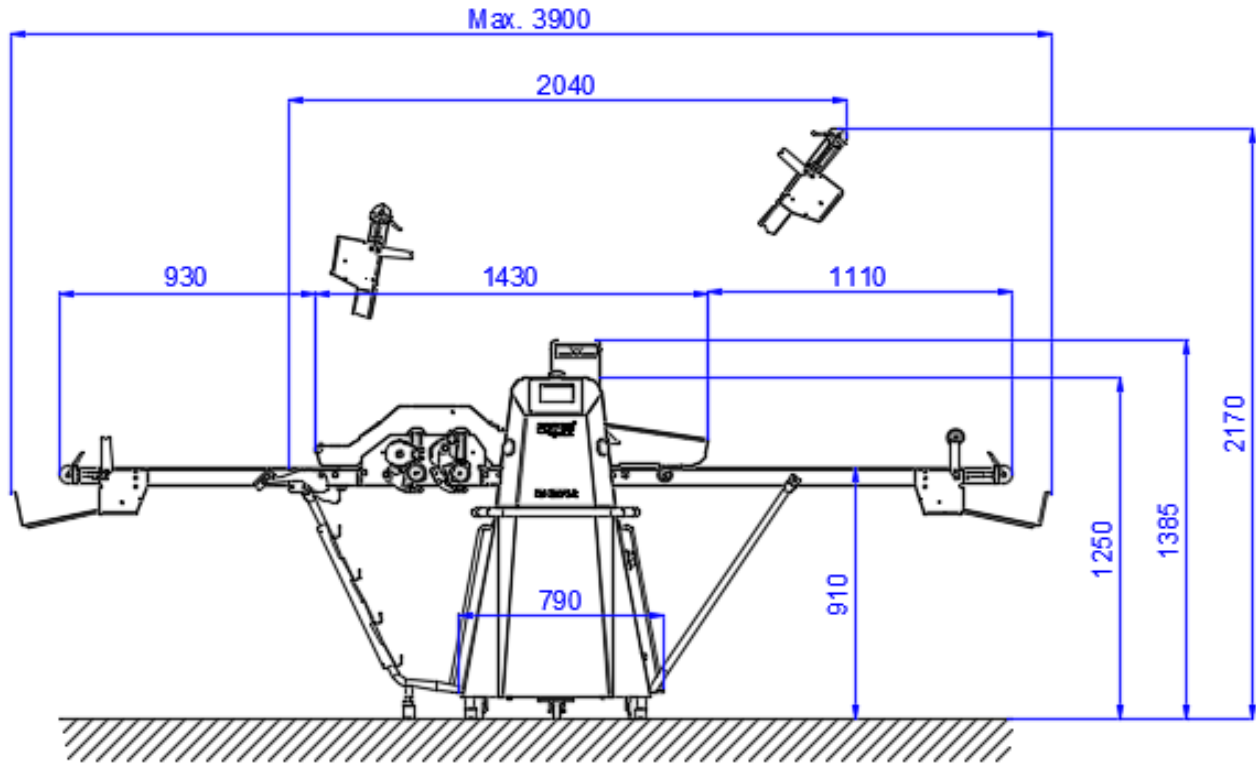

**VISTA FRONTAL**

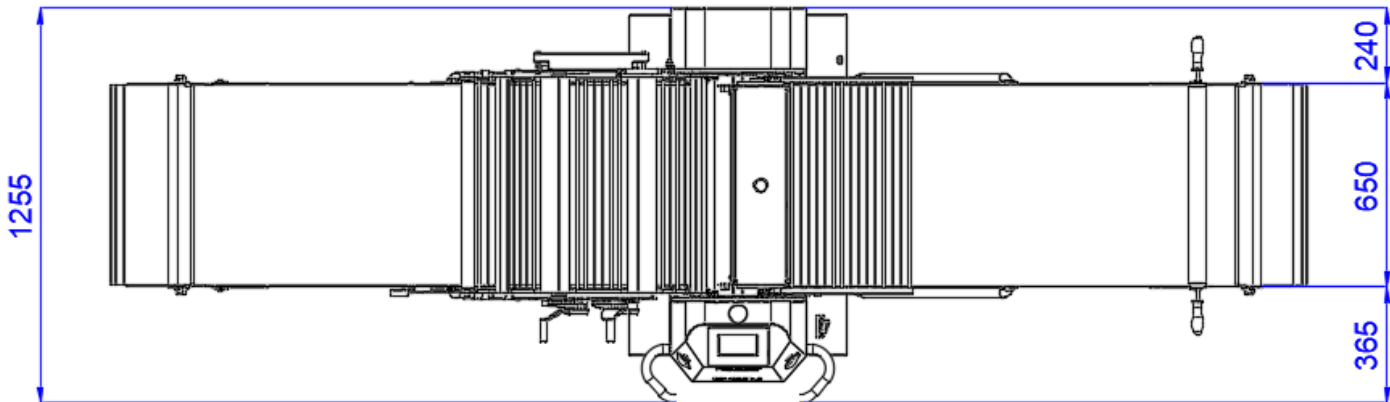

**VISTA SUPERIOR**

**INFORMACIÓN TÉCNICA**

Modelo	Ancho (mm)	Profundo (mm)	Altura (mm)	Peso (Kg)	Potencia eléctrica
LAMINADORA RONDOSTAR CUTOMAT 4000 SFS6607C.E0	3900	1255	2170	330	1.2 Kw 220V/60Hz/3F+T

Prohibida la reproducción total o parcial de este documento, para algún propósito comercial. Europán se reserva el derecho de modificar o cambiar las especificaciones técnicas de los equipos sin previo aviso.

MAQUINARIA Y HORNOS DE PANADERIA

Lago Wenner N° 25 Col. Pensil México, 11490, D. F Tel: + 52 (55) 55 45 62 72 - 55 45 03 81 Fax: + 52 (55) 55 45 62 85  
www.europan.mx