



DESCRIPCION

La HS-3S es una cortadora horizontal destinada en particular a cortar hamburguesas, bollos y bizcochos. Las cintas transportadoras llevan los productos hacia las cuchillas. Todas las piezas que entran en contacto con los bizcochos son aptas para el uso alimentario. Según las capas que requiera el corte del bizcocho, es posible añadir cuchillas a la máquina.

CARACTERISTICAS

- Viene con 3 cuchillos.
- Distancia entre cuchillos fácil de adaptar (por 5 mm).
- Se suministra con base sobre ruedas con freno.
- Con banda transportadora superior para la entrada del pan.
- Ancho máximo de entrada 400 mm
- Altura máxima de entrada 100 mm

DIMENSIONES

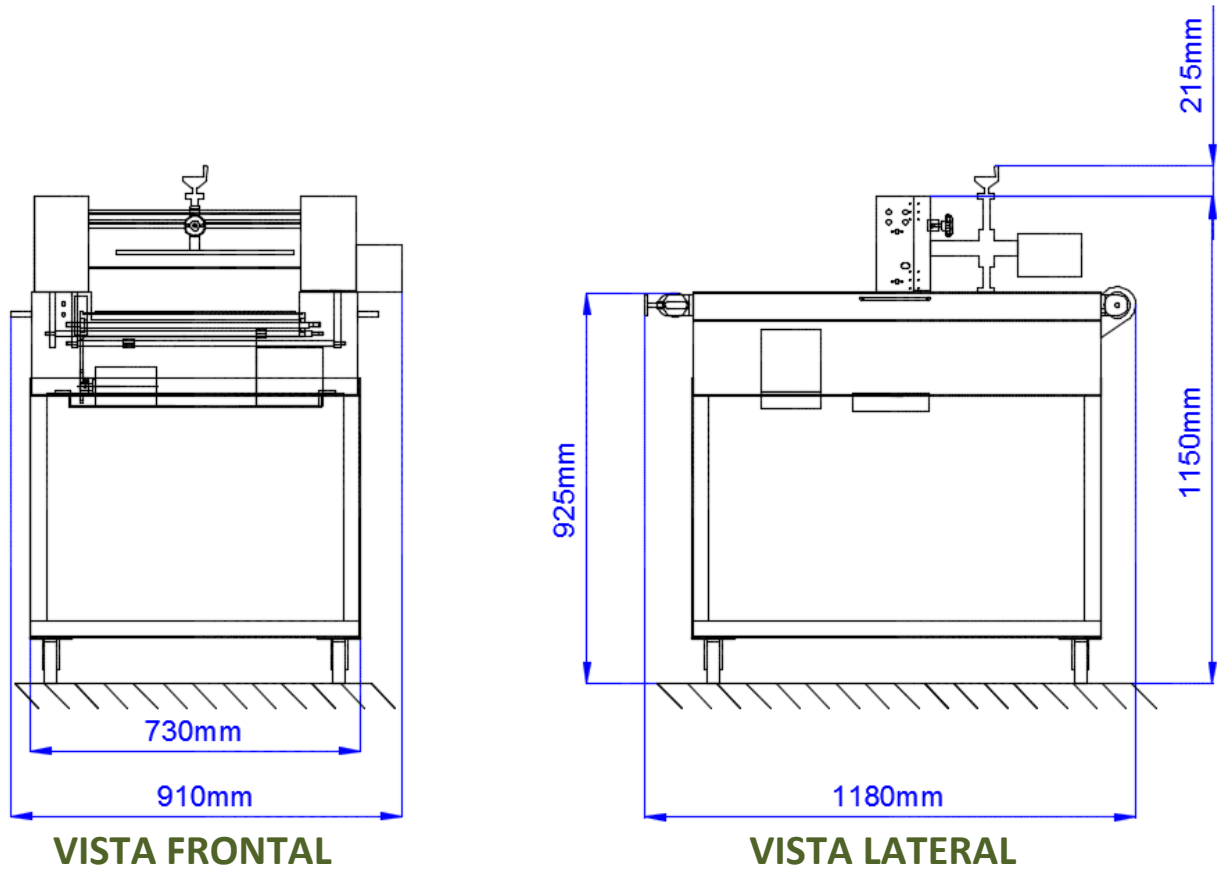

INFORMACIÓN TÉCNICA

Modelo	Ancho (mm)	Profundo (mm)	Altura (mm)	Peso (Kg)	Potencia eléctrica
REBANADORA HORIZONTAL SM PASTELES HS-3S 220V-2Ph-60Hz	910	1180	1365	150	0.42 Kw 220V/60Hz/2F+T

**Las imágenes mostradas son meramente ilustrativas y pueden no coincidir exactamente con el producto puesto a la venta.*

Prohibida la reproducción total o parcial de este documento, para algún propósito comercial. Europán se reserva el derecho de modificar o cambiar las especificaciones técnicas de los equipos sin previo aviso.

MAQUINARIA Y HORNOS DE PANADERIA

Lago Wenner N° 25 Col. Pensil México, 11490, D. F Tel: + 52 (55) 55 45 62 72 - 55 45 03 81 Fax: + 52 (55) 55 45 62 85
www.europan.mx