



DESCRIPCION

La rebanadora New Self 450 está destinada para su uso en autoservicio. Este concepto ahora muy extendido en todo el mundo ofrece muchas ventajas: Un pan cortado en rebanadas en el último momento y, por lo tanto, siempre fresco, sin gestión de pan rebanado/no rebanado y con reducción del coste de mano de obra.

La rebanadora New Self ha sido diseñada para ofrecer una ergonomía perfecta y una máxima seguridad a sus usuarios gracias a sus cubiertas bloqueadas. Protegida con un parachoques, muestra una excelente resistencia.

- ✓ Seguridad máxima gracias a la doble capa bloqueada durante el corte.
- ✓ Depósito para migas extraíble y ergonómico.
- ✓ Ciclo de corte automático para una simplicidad de uso.
- ✓ Manual de instrucciones claro y preciso.
- ✓ Parachoques para proteger la máquina.
- ✓ Hasta 250 rebanadas por hora.

CARACTERISTICAS



Sistema de gestión automática permanente del corte del pan en función de la consistencia del mismo. Permite cortar tanto pan esponjoso como crujiente o denso



Sistema de agarre de las rebanadas al final del corte que permite recuperar el pan más fácilmente



Tapa de seguridad delantera bloqueada durante el corte para una seguridad máxima



Depósito de migas extraíble abriendo la puerta frontal, totalmente seguro.



Tapa de seguridad superior Su cierre acciona el proceso de corte y se queda bloqueada mecánica y eléctricamente durante el corte.



JAC Stop Cuando sale el pan, las rebanadas se juntan para facilitar su recuperación con la mano

DIMENSIONES

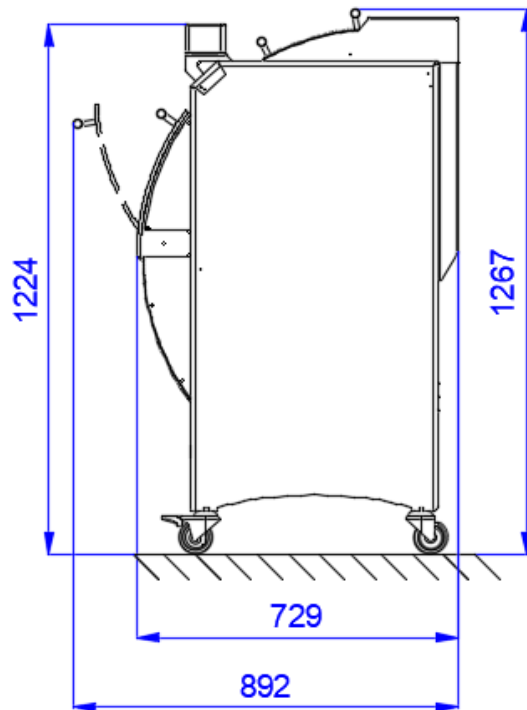

VISTA LATERAL

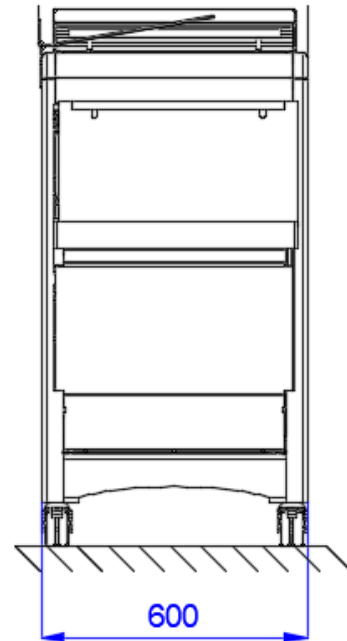

VISTA FRONTAL

INFORMACIÓN TÉCNICA

Modelo	Ancho (mm)	Profundo (mm)	Altura (mm)	Peso (Kg)	Potencia eléctrica
REBANADORA NEW SELF 450 ETL 12mm 120V-1Ph- 60Hz 0.55kW RAL9010	600	892	1267	210	0.55 Kw 120V/60Hz/1F+T

**Las imágenes mostradas son meramente ilustrativas y pueden no coincidir exactamente con el producto puesto a la venta.*

Prohibida la reproducción total o parcial de este documento, para algún propósito comercial. Europan se reserva el derecho de modificar o cambiar las especificaciones técnicas de los equipos sin previo aviso.

MAQUINARIA Y HORNOS DE PANADERIA

Lago Wenner N° 25 Col. Pensil México, 11490, D. F. Tel: + 52 (55) 55 45 62 72 - 55 45 03 81 Fax: + 52 (55) 55 45 62 85
www.europan.mx